

LIGHT 21 (serie 210-211-212-213)

LED Comfort

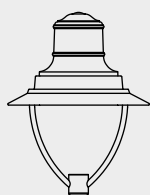

213

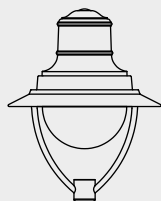

212

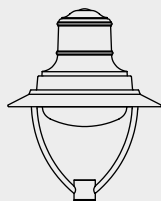
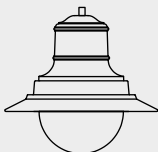

211

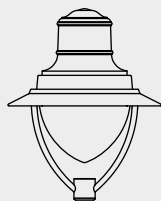
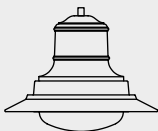

210

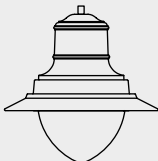

ATTENZIONE - CAUTION ATTENTION - ACHTUNG ATENCIÓN

- I** Questo manuale va letto e conservato con molta attenzione
- GB** This manual should be read with attention and kept with great care
- F** Ce manuel doit être lu très attentivement et soigneusement conservé
- D** Die Anleitung sollte mit großer Aufmerksamkeit gelesen und aufbewahrt werden
- E** Este manual se debe leer con detenimiento y conservar cuidadosamente

I LIBRETTO ISTRUZIONI
APPARECCHI
DI ILLUMINAZIONE

GB INSTRUCTION BOOKLET
LIGHT FIXTURES

F NOTICE DE MONTAGE
LUMINAIRES

D INSTALLATIONSANLEITUNG
BELEUCHTUNGSAPPARATE

E MANUAL DE
INSTRUCCIONES DE
DISPOSITIVOS DE
ALUMBRADO

Rev. C - 04/2016



NERI



I

Ogni riproduzione ed utilizzo per fini propri di questo manuale non è consentita.
Tutti i diritti sono riservati.

E' vietata la riproduzione anche parziale di esso senza il consenso scritto della Neri spa.
La Neri spa si riserva il diritto di apportare modifiche ai propri prodotti e alla documentazione senza obbligo di preavviso.

GB

Any reproduction and use for its own purposes of this manual is not permitted.
All rights reserved.

Reproduction of this manual, even partially, is forbidden without written consent from Neri spa.
Neri spa reserves the right to modify its products and documentation without obligation to give prior warning.

F

Toute reproduction et utilisation pour ses propres fins de ce manuel n'est pas autorisée.
Tous droits réservés.

Ce manuel ne peut être reproduit, même partiellement, sans l'accord écrit de Neri spa.
Neri spa se réserve le droit d'apporter toutes modifications à ses produits et à la documentation sans préavis.

D

Eine Vervielfältigung und Nutzung für den eigenen Zweck dieses Handbuches ist nicht gestattet.
Alle Rechte vorbehalten.

Seine - auch auszugsweise - Reproduktion ohne schriftliche Zustimmung der Neri spa ist verboten.
Die Neri spa behält sich das Recht vor, an ihren Produkten und der Dokumentation
Veränderungen vorzunehmen, ohne dies vorher ankündigen zu müssen.

E

Cualquier reproducción y uso para sus propios fines de este manual no está permitido.
Todos los derechos reservados.

Se prohíbe su reproducción incluso parcial sin autorización por escrito de la empresa Neri spa.
Neri spa se reserva el derecho de aportar cambios a sus productos y a la documentación sin obligación de aviso previo.

NERI

**NERI S.p.A • S.S. Emilia 1622 • 47020 Longiano (FC) • Italy • Tel. +39 0547 652111 • Fax +39 0547 54074
www.neri.biz • neri@neri.biz**

Autori: Isacco Neri - Titolo: Libretto istruzioni apparecchi di illuminazione - Editore: Neri spa
Progetto e coordinamento grafico: Daniele Lombardi - Stampa: Grafiche MDM s.r.l., Forlì FC, Aprile 2016.
Tutti i diritti riservati. E' fatto espresso divieto a qualunque riproduzione parziale o totale del presente testo.
DESIGN PATENTED, PRINTED IN ITALY

1°

pag 5-7

- I SIMBOLI ED ETICHETTA
- GB SYMBOLS AND LABEL
- F SYMBOLES ET ETIQUETTE
- D SYMBOLE UND AUFKLEBER
- E SÍMBOLOS Y ETIQUETAS

2°

pag 8

- I NOTE GENERALI ALLA CONSEGNA
- GB DELIVERY INFORMATION
- F NOTES GENERALES POUR LA LIVRAISON
- D ALLGEMEINE ANMERKUNGEN ZUR ANLIEFERUNG
- E NOTAS GENERALES A LA ENTREGA

3°

pag 9

- I PRESCRIZIONI DI SICUREZZA
- GB SAFETY PRECAUTIONS
- F PRESCRIPTIONS DE SECURITE
- D SICHERHEITSVORSCHRIFTEN
- E NORMAS DE SEGURIDAD

4°

pag 10-11

- I DISIMBALLO
- GB UNPACKING
- F DEBALLAGE
- D AUSPACKEN
- E DESEMBALAJE

5°

pag 12-15

- I INSTALLAZIONE
- GB INSTALLATION
- F FIXATION
- D SOCKEL
- E ENGANCHE

6°

pag 16-17

- I AVVERTENZE PER L'INSTALLAZIONE
- GB INSTALLATION INFORMATION
- F PRECAUTIONS POUR L'INSTALLATION
- D INSTALLATIONSANLEITUNG
- E ADVERTENCIAS PARA INSTALACIÓN

7°

pag 18-19

- I CARATTERISTICHE
- GB CHARACTERISTICS
- F CHARACTERISTIQUES
- D EIGENSCHAFTEN
- E CARACTERISTICAS

8°

pag 19

- I DESTINAZIONE D'USO
- GB INTENDED USE
- F UTILISATION DES LUMINAIRES
- D ZWECKBESTIMMUNG
- E UTILIZACIÓN

9°

pag 20

- I GARANZIA
- GB GARANTEE
- F GARANTIE
- D GARANTIE
- E GARANTIA

10°

pag 21

- I SMALTIMENTO
- GB DISPOSAL
- F MISE AU REBUT
- D ENTSORGUNG
- E RECICLADO

11°

pag 21

- I RICAMBI
- GB SPARE PARTS
- F PIÈCES DE RECHANGE
- D ERSATZTEILE
- E RECAMBIOS

12°

pag 22

- I MANUTENZIONE
- GB MAINTENANCE
- F ENTRETIEN
- D WARTUNG
- E MANTENIMIENTO

- I** La Neri spa è impegnata costantemente nella ricerca e progettazione di prodotti di alta qualità, lunga durata e sicurezza. Questo manuale intende presentare le metodiche di installazione corrette dei corpi illuminanti, ponendosi come guida nei confronti di installatori professionali. **A tale scopo questo manuale va letto e conservato con molta attenzione.**
- GB** Neri S.p.a is constantly committed to research and design for products of high quality, durability and safety. This manual aims to present correct installation procedures for light fixtures as a guide for professional installers. **To this end the manual should be read and preserved with extreme attention.**
- F** Neri spa a toujours eu pour objectif la recherche et la conception de produits de haute qualité, offrant longévité et sécurité. Ce manuel, qui présente les modes d'installation corrects des armatures d'éclairage, est un guide à l'adresse des installateurs professionnels. **Il doit donc être lu très attentivement et conservé.**
- D** Die Neri spa ist konstant um Forschung und Entwicklung zeitbeständiger und sicherer Produkte von hoher Qualität bemüht. Dieses Handbuch stellt die korrekten Installationsmethoden für die Leuchtkörper bereit und bietet sich gegenüber professionellen Installateuren als ein Ratgeber an. **Deswegen sollte dies Handbuch sehr aufmerksam gelesen werden und konserviert.**
- E** La empresa Neri spa trabaja de continuo en el estudio y proyección de productos de alta calidad, larga duración y seguridad. Este manual presentará los métodos de instalación correcta de los cuerpos de iluminación, siendo una guía para instaladores profesionales. **Por ello, este manual debe leerse con gran detenimiento y preservado.**

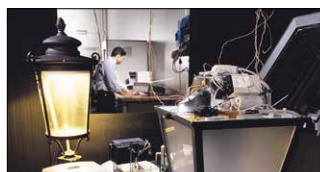
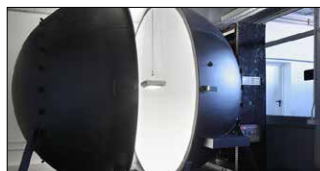



Fig. 1



Fig. 2



Fig. 3



Fig. 4



Fig. 5



Fig. 6



Fig. 7



Fig. 8



Fig. 9

- I** I simboli mostrati sopra hanno il seguente significato:
 Fig. 1 > ABBIGLIAMENTO DA LAVORO - Fig. 2 > SCARPE ANTINFORTUNISTICHE - Fig. 3 > CASCO OBBLIGATORIO
 Fig. 4 > GUANTI DA LAVORO, Fig. 5 > PERICOLO PER L'OPERATORE, Fig. 6 > DANNI AI COMPONENTI
 Fig. 7 > INQUINAMENTO AMBIENTALE, Fig. 8 > NOTA INFORMATIVA, Fig. 9 > VERIFICA TECNICA.

- GB** The symbols shown above have the following meanings:
 Fig. 1 > WORK APPAREL - Fig. 2 > SAFETY SHOES - Fig. 3 > OBLIGATORY HELMET,
 Fig. 4 > WORK GLOVES, Fig. 5 > DANGER FOR THE OPERATOR, Fig. 6 > DAMAGE TO COMPONENTS,
 Fig. 7 > ENVIRONMENTAL POLLUTION, Fig. 8 > INFORMATIVE NOTE, Fig. 9 > TECHNICAL CHECK.

- F** Les symboles indiqués ci-dessus correspondent aux significations suivantes:
 Fig. 1 > VÊTEMENTS DE TRAVAIL - Fig. 2 > CHAUSSURES DE SÉCURITÉ - Fig. 3 > CASQUE OBLIGATOIRE,
 Fig. 4 > GANTS DE TRAVAIL, Fig. 5 > DANGER POUR L'OPÉRATEUR, Fig. 6 > DOMMAGES AUX COMPOSANTS,
 Fig. 7 > POLLUTION DE L'ENVIRONNEMENT, Fig. 8 > NOTE D'INFORMATION, Fig. 9 > VÉRIFICATION TECHNIQUE.

- D** Die oben gezeigten Symbole haben folgende Bedeutung:
 Abb. 1 > ARBEITSKLEIDUNG - Abb. 2 > SCHUTZSCHUHE - Abb. 3 > HELMPFLICHT,
 Abb. 4 > ARBEITSHANDSCHUHE, Abb. 5 > GEFAHR FÜR DEN TECHNIKER,
 Abb. 6 > SCHÄDEN AN DEN KOMPONENTEN, Abb. 7 > UMWELTVERSCHMUTZUNG,
 Abb. 8 > INFORMATIONSBLECH, Abb. 9 > TECHNISCHE KONTROLLE.

- E** Los símbolos mostrados arriba tienen el siguiente significado:
 Fig. 1 > ROPA DE TRABAJO OBLIGATORIA - Fig. 2 > CALZADO DE SEGURIDAD OBLIGATORIO,
 Fig. 3 > CASCO DE SEGURIDAD OBLIGATORIO - Fig. 4 > GUANTES DE SEGURIDAD OBLIGATORIOS,
 Fig. 5 > PELIGRO PARA EL OPERADOR, Fig. 6 > DAÑOS A LOS COMPONENTES,
 Fig. 7 > CONTAMINACIÓN DEL MEDIO AMBIENTE, Fig. 8 > NOTA INFORMATIVA,
 Fig. 9 > COMPROBACIÓN TÉCNICA.

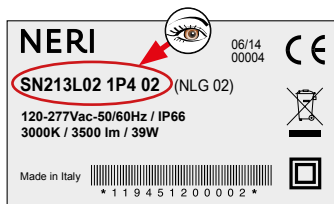

- I** Ogni elemento è contrassegnato da una etichetta adesiva posta sull'imballo. Vi sono riportati il codice e la descrizione, due dati basilari con cui è possibile identificarlo.

- GB** Every element of the bollards is marked with a sticker on the packing. This shows the code and the description, the two essential items of information for identification.

- F** Tous les éléments bornes de dissuasion portent une étiquette adhésive placée sur l'emballage. Sur cette étiquette figurent le code et la description, deux données fondamentales pour leur identification.

- D** Jedes Poller ist durch einen Aufkleber auf der Verpackung gekennzeichnet. Darauf befinden sich der Code und die Beschreibung, zwei Basisdaten, durch die man es identifizieren kann.

- E** Cada elemento para bolardos está marcado con una etiqueta adhesiva colocada sobre el embalaje. Aparecen allí el código y la descripción, dos datos básicos con que se pueden identificar.

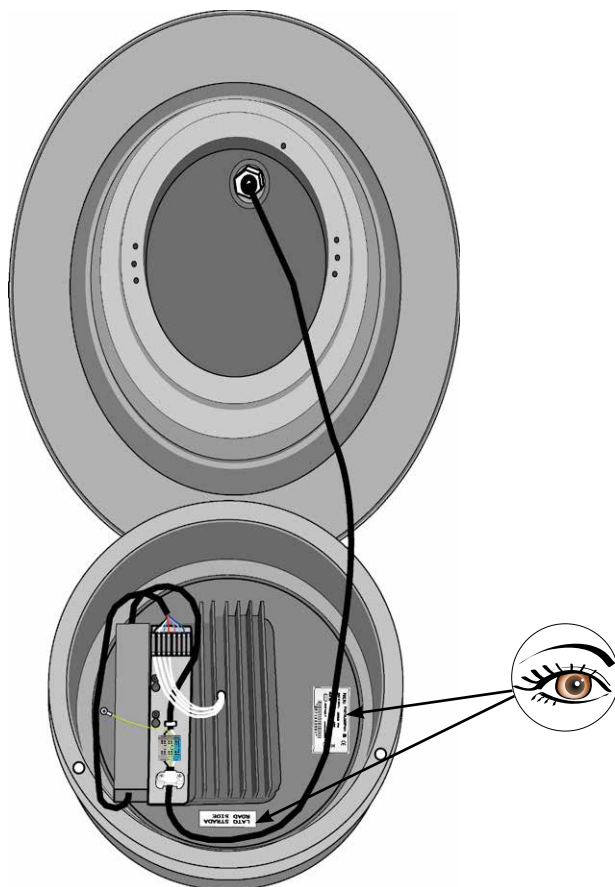

- I** Etichette adesive di **avvertimento e indicazione** sono poste sull'apparecchio e l'**installatore deve scrupolosamente seguirne le indicazioni**. Vi possono essere richiami di attenzione sulle caratteristiche o altre indicazioni di particolare importanza.
- GB** Adhesive **warning and indication** labels are affixed to the appliance and the **installer must adhere strictly to the indications given therein**. These may highlight characteristics or other indications of particular importance.
- F** Des étiquettes adhésives **d'avertissement et d'indication** sont positionnées sur l'appareil et l'**installateur doit en respecter scrupuleusement les consignes**. Ces étiquettes peuvent reporter des rappels d'attention sur les caractéristiques ou d'autres indications de grande importance.
- D** Auf dem Gerät sind selbstklebende **Warn- und Hinweisschilder** Gerät angebracht. **Der Installateur muss die darin enthaltenen Anweisungen strikt befolgen**. Sie können auf besondere Eigenschaften oder auf besonders wichtige Angaben hinweisen.
- E** Las etiquetas adhesivas de **advertencia e información** están aplicadas en el aparato y el instalador debe respetarlas **escrupulosamente**. Pueden contener advertencias sobre las características o información importante.

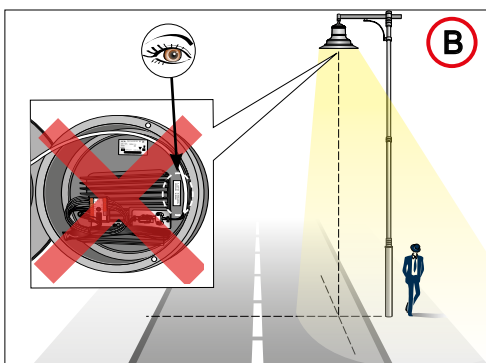
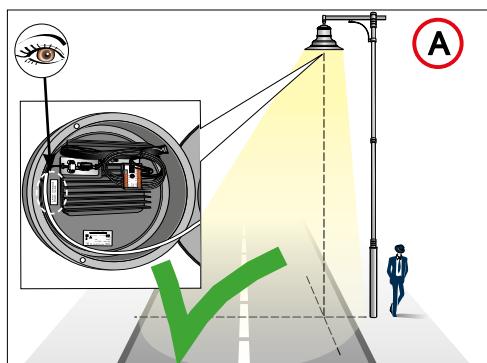

- I** Il corretto orientamento si ottiene posizionando il corpo illuminante **perpendicolare alla carreggiata**.

Nella figura **C** è evidenziata la posizione della targhetta che indica il corretto orientamento dell'apparecchio. Come mostrato nella figura **A**, il corpo illuminante deve essere orientato con l'etichetta, evidenziata, rivolta verso la carreggiata stradale. In questo caso il flusso luminoso emesso sulla carreggiata sarà ottimale; in caso contrario il corpo illuminante dovrà essere riorientato.

- GB** The correct orientation is achieved by positioning the light fixture **perpendicular to the roadway**.

Figure **C** shows the position of the plate which indicates correct orientation of the fixture. As illustrated in figure **A**, the light fixture must be orientated with the label (highlighted) pointing towards the roadway. In this case the luminous flux emitted onto the roadway will be optimum; if this is not the case the light fixture must be repositioned.

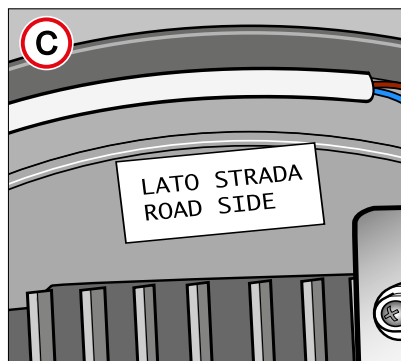

- F** Pour obtenir une orientation correcte il est nécessaire de positionner l'armature d'éclairage **perpendiculairement à la chaussée**.

Dans la figure **C** est mise en évidence la position de la plaquette indiquant l'orientation correcte de l'appareil. Comme indiqué dans la figure **A**, l'armature d'éclairage doit être orientée avec l'étiquette, mise en évidence, tournée vers la chaussée. Dans ce cas le flux lumineux émis sur la chaussée sera optimal ; en cas contraire l'armature d'éclairage devra être orientée à nouveau.

Für die richtige Ausrichtung muss der Leuchtkörper **lotrecht zur Fahrbahn** positioniert werden.

- D** Abbildung **C** zeigt die Position des Schilds, auf dem die richtige Ausrichtung des Geräts angegeben ist. Wie in Abbildung **A** veranschaulicht, muss der Leuchtkörper mit dem markierten Etikett zur Fahrbahn ausgerichtet ist. In diesem Fall ist der auf die Fahrbahn emittierte Lichtstrom optimal; andernfalls muss der Leuchtkörper neu ausgerichtet werden.

- E** Para que el cuerpo de iluminación esté bien orientado debe estar en posición **perpendicular a la calzada**.

La figura **C** muestra la posición de la placa que indica la orientación correcta del aparato. Como se ilustra en la figura **A**, el cuerpo de iluminación se ha de montar de modo que la etiqueta indicada esté orientada hacia la calzada. De esta forma se optimiza el flujo luminoso dirigido hacia la calzada. Si es necesario, orientar el cuerpo de iluminación para optimizar el flujo.

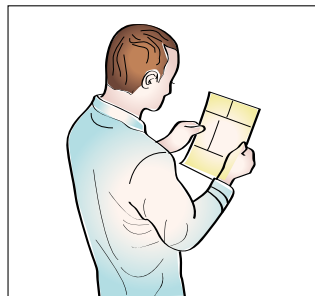
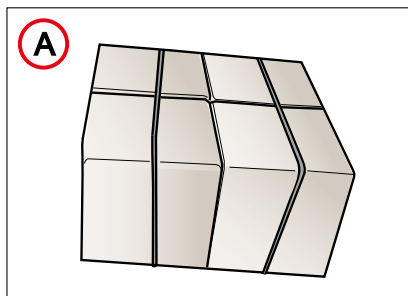

- I** Gli apparecchi per illuminazione possono essere spediti esclusivamente in scatole di cartone (Fig. A) in varie dimensioni. In ogni caso comunque al ricevimento della merce controllare che:
- 1) l'imballo sia integro;
 - 2) la fornitura corrisponda all'ordine (vedi bolla di consegna);
 - 3) non vi siano parti mancanti.
- i** In caso di danni o parti mancanti, informare immediatamente e in modo dettagliato (e/o con foto) la Neri spa.
- GB** The light fixture can be shipped and delivered only in cardboard boxes (Fig. A) of various sizes. On receipt of the goods, always:
- 1) check that packing is undamaged;
 - 2) check that goods received correspond to order (consult delivery note);
 - 3) check that there are no missing parts.
- i** In case of damage or missing parts, immediately inform Neri spa, giving full details (and/or with photograph).
- F** Les luminaires ne peuvent être expédiés qu'emballés dans des boîtes en carton (Fig. A) de dimensions diverses. Quoi qu'il en soit, dès la réception de la marchandise, s'assurer que:
- 1) l'emballage soit intact;
 - 2) la fourniture corresponde à la commande (voir bulletin de livraison);
 - 3) il ne manque aucune partie.
- i** En cas de dommages ou de parties manquantes, en informer immédiatement d'une manière détaillée (et/ou avec photo) Neri spa.
- D** Die Beleuchtungsapparate werden ausschließlich in Pappkartons (Abb. A) unterschiedlicher Größe versandt. Jedenfalls muss man beim Wareneingang stets kontrollieren, dass:
- 1) die Verpackung unversehrt ist;
 - 2) die Lieferung der Bestellung entspricht (siehe Lieferschein);
 - 3) keine Teile fehlen.
- i** Bei Schäden oder fehlenden Teilen sofort und detailliert (u./o. mit Foto) die Neri spa informieren.
- E** Los aparatos de alumbrado se pueden enviar sólo en cajas de cartón (Fig. A) de varios tamaños. De todos modos al recibir la mercancía controlen:
- 1) que el embalaje esté íntegro;
 - 2) que el suministro corresponda al pedido (vean albarán);
 - 3) que no falten piezas.
- i** En caso de daños o piezas que falten, informen a Neri spa de inmediato y con detalles (y/o con foto).



- I** In base alle varie direttive in vigore nei vari paesi europei ed extraeuropei, nel luogo di lavoro devono essere rispettate determinate regole. Le indicazioni di sicurezza non hanno lo scopo di alterare o modificare le direttive sopra menzionate; il loro unico scopo è quello di sottolinearle o amplificarle. Queste prescrizioni di sicurezza sono indirizzate agli **installatori professionali, i quali devono attentamente leggere e comprendere questo manuale di installazione.**

⚠ ATTENZIONE! La non osservanza delle prescrizioni citate in questo manuale aumenta il rischio di incidenti.

Prima di effettuare qualsiasi operazione munirsi di: casco antiurto, guanti da lavoro, scarpe antifortunistiche, abbigliamento da lavoro.

- GB** A variety of rules must be followed in workplaces, depending on the legislation applicable in different countries of Europe and elsewhere. The aim of the safety precautions illustrated here is not to replace or modify this applicable legislation, but solely to emphasize or reinforce it. These safety precautions are intended for **professional installers, who must carefully read and understand this installation manual.**

⚠ WARNING! Failure to observe the prescriptions given in this manual will increase the risk of accidents.

Before carrying out any operations whatsoever installers must put on: safety helmets, work gloves, safety footwear and suitable working clothes.

- F** Conformément aux différentes directives en vigueur dans les pays européens et extra-européens, les lieux de travail sont soumis à des règles précises qui doivent être respectées. Ces indications de sécurité n'entendent ni modifier ni altérer les directives susdites mais ont pour but de les souligner ou d'en étendre l'application. Ces prescriptions de sécurité s'adressent **aux installateurs professionnels, qui devront lire attentivement ce manuel d'installation et en comprendre parfaitement le contenu.**

⚠ ATTENTION! La non-observation des prescriptions indiquées dans ce manuel augmente le risque d'accidents.

Avant d'effectuer toute opération, s'équiper de: casque antichoc, gants de travail, chaussures de sécurité, habillement de travail.

- D** Auf Grundlage der verschiedenen in europäischen und außereuropäischen Ländern geltenden Vorschriften, müssen am Ort der Arbeit bestimmte Regeln eingehalten werden. Die Sicherheitsangaben haben nicht den Sinn, die o.a. Vorschriften zu verändern; ihr einziger Zweck ist es, sie zu unterstreichen oder zu erweitern. Diese Sicherheitsvorschriften wenden sich an **professionelle Installateure, die dieses Installationshandbuch aufmerksam lesen und begreifen müssen.**

⚠ ACHTUNG! Wenn die in diesem Handbuch angegebenen Vorschriften nicht eingehalten werden, erhöht sich die Unfallgefahr.

Vor der Durchführung von Arbeiten muss man sich eindecken mit: Schutzhelm, Arbeitshandschuhen, unfallsicheren Schuhen, Arbeitsbekleidung.

- E** De acuerdo con las diversas directivas en vigor en los países europeos y en los de fuera de Europa, en el lugar de trabajo se deben respetar determinadas normas. Las normas de seguridad no tienen el objetivo de alterar o modificar las directivas mencionadas anteriormente; el único objetivo es el de ponerlas en evidencia o ampliarlas. Estas normas de seguridad se dirigen a **los instaladores profesionales, los cuales deben leer atentamente y comprender perfectamente este manual de instalación.**

⚠ ATENCIÓN! El incumplimiento de las normas contenidas en este manual hace aumentar el riesgo de accidente.

Antes de iniciar cualquier trabajo, equiparse con: casco de seguridad, guantes de trabajo, calzado especial de trabajo, ropa de trabajo.



Risk of electric shock
Risque de choc électrique
Risque de choc électrique
Stromschlaggefahr!
Riesgo de descarga eléctrica



ATTENZIONE - CAUTION
ATTENTION - ACHTUNG
ATENCIÓN

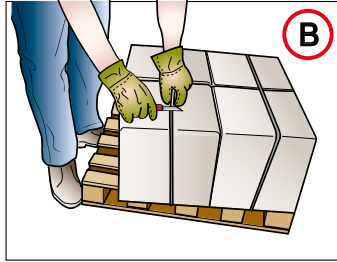
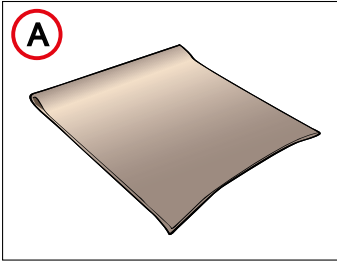



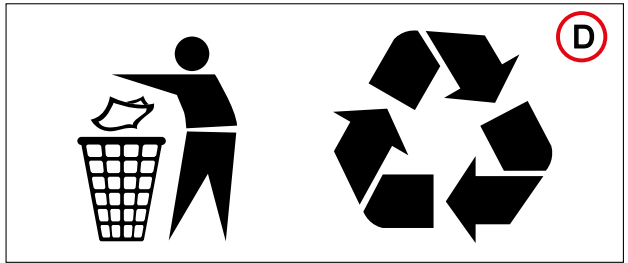
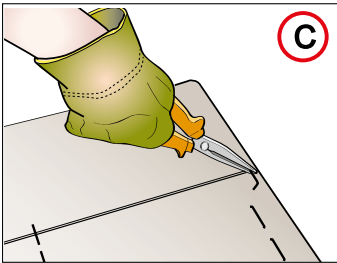



ATTENZIONE - CAUTION
ATTENTION - ACHTUNG
ATENCIÓN



- I** Per il disimballo degli elementi (in base al tipo di imballo omettere ciò che non serve) comportarsi nel seguente modo:
- 1) predisporre a terra una robusta stuoia per proteggere le parti verniciate (Fig. A);
 - 2) togliere il nylon di protezione e tagliare le centine (Fig. B) (**ATTENZIONE pericolo di schiacciamento**);
 - 3) non trascinare gli elementi a terra, ma porli sulla stuoia;
 - 4) non usare taglierini o lame per togliere l'imballo, si potrebbe danneggiare la verniciatura, manualmente togliere il nastro adesivo dagli imballi;
 - 5) utilizzare una pinza per togliere i punti metallici dalle scatole (Fig. C): **ATTENZIONE a non disperderli nell'ambiente**;
- ⚠ ATTENZIONE - La non osservanza delle prescrizioni citate sopra aumenta il rischio di incidenti.**
- ♻️ IMPORTANTE - Non disperdere l'imballo nell'ambiente, potrebbe essere fonte di pericolo e inquinamento (Fig. D).** Seguire le normali procedure di smaltimento dei rifiuti urbani in conformità alle norme vigenti.

- GB** To unpack, proceed as follows (disregard instructions that do not apply to type of packing received):
- 1) Lay a robust mat on ground to protect paintwork (Fig. A).
 - 2) Remove protective plastic and cut strapping (Fig. B) (Caution: risk of crushing injury).
 - 3) Do not pull the elements on the ground; place them on a mat.
 - 4) Do not use knives or other blades to remove packing materials, as this could damage paintwork, but remove adhesive tape from packing by hand.
 - 5) Use a pair of pliers to remove the metal staples from the cartons (Fig. C): **WARNING: dispose of the removed staples properly.**
- ⚠ CAUTION - Failure to apply the above precautions will increase the risk of accidents.**
- ♻️ IMPORTANT - Do not dispose incorrectly of packaging materials, which could be a source of pollution and danger (Fig. D).** Follow normal waste disposal procedures for urban wastes in compliance with applicable legislation.

- F** Pour le déballage des éléments, (en fonction du type d'emballage, omettre les précisions inutiles), suivre les indications suivantes:
- 1) étendre sur le sol une natte robuste pour protéger les parties peintes (Fig. A);
 - 2) enlever le film de protection et couper les bandes de cerclage (Fig. B) (Attention risque d'écrasement);
 - 3) ne pas traîner les éléments sur le sol, mais les placer sur la natte ;
 - 4) pour enlever l'emballage, ne pas utiliser de coups ou de lames qui risqueraient d'endommager la peinture, mais ôter le ruban adhésif des emballages manuellement;
 - 5) utiliser une pince pour retirer les points métalliques des boîtes (Fig. C): **ATTENTION - Ne pas les disperser dans l'environnement.**
-  **ATTENTION - La non-observation des prescriptions citées ci-dessus augmente le risque d'accidents.**
-  **IMPORTANT - Déposer l'emballage dans un lieu de collecte approprié, pour éviter tout danger ou pollution de l'environnement (Fig. D).** Suivre les normales procédures de collecte des ordures urbaines conformément aux normes en vigueur.
- D** Beim Auspacken der Elemente (auf Basis des Verpackungstyps das weglassen, was nicht dienlich ist) muss man wie folgt vorgehen:
- 1) auf dem Boden eine robuste Matte zum Schutz der lackierten Teile ausbreiten (Abb. A);
 - 2) die Nylonfolie entfernen und die Haltebänder durchtrennen (Abb. B) (Achtung, es besteht Quetschgefahr);
 - 3) Die Elemente nicht auf dem Boden ziehen, sondern auf die Matte legen;
 - 4) keine Schneidwerkzeuge zur Entfernung der Verpackung benutzen, man könnte sonst die Lackierung beschädigen, die Klebefilme von Hand entfernen;
 - 5) die Klammern an den Schachteln (Abb. C) mit einer Zange entfernen. **ACHTUNG! Sie nicht im Freien entsorgen.**
-  **ACHTUNG - Die Nichtbeachtung dieser Anweisungen erhöht das Unfallrisiko.**
-  **WICHTIG - Die Verpackung nicht in der Umgebung liegen lassen, sie könnte eine Gefahrenquelle sein und die Umwelt verschmutzen (Abb. D).** Folgen Sie den normalen Verfahren zur Beseitigung von städtischen Abfällen entsprechend den geltenden Vorschriften.
- E** Para desembalar los elementos (según el tipo de embalaje, omitir lo que no sirve), realizar las siguientes operaciones:
- 1) Colocar en el suelo una estera gruesa para proteger las partes pintadas (Fig. A);
 - 2) Quitar el nilón protector y cortar las tiras envolventes (Fig. B) (atención: peligro de aplastamiento);
 - 3) No arrastrar los elementos por el suelo, se deben colocar sobre la estera;
 - 4) No usar cuchillos ni cuchillas para cortar el embalaje, pues podrían raspar la pintura, retirar manualmente la cinta adhesiva de los embalajes;
 - 5) Utilizar unos alicates para quitar las grapas de las cajas (Fig. C): **ATENCIÓN - no abandonarlas en el medio ambiente.**
-  **ATENCIÓN- El no observar las normas de seguridad citadas anteriormente implica aumentar el riesgo de accidentes.**
-  **IMPORTANTE - No abandonar el embalaje, podría resultar fuente de peligro o de contaminación (Fig. D).**
- Seguir el procedimiento normal de retirada de la basura urbana según las leyes vigentes.

S_210-211-212-213L

- I** Altezza massima di installazione: 15 m.
 Avvitare l'apparecchio al sostegno per mezzo del manicotto filettato G3/4" (Fig. A) fino in battuta sul sostegno.
Orientarlo come indicato a pag. 7 (nota: per il corretto orientamento del sistema ottico, potrebbe essere necessario svitare di mezzo giro l'apparecchio).
 Avvitare l'apposita vite di blocco (1) posta nel sostegno con una forza max. di 6 Nm (Fig. B).
 Aprire l'apparecchio, svitando le due viti (Fig. C).
 Estrarre dal supporto circa 70 cm di cavo (Fig. D). Stringere il fermacavo PG16 (Fig. E).
 Fissare il cavo di alimentazione allo stringicavo della morsetteria (fig. F).
 Spellare i singoli fili per 8 mm, poi inserire e premere con un cacciavite nei fori sopra i morsetti, introdurre i fili nei morsetti e togliere il cacciavite (Fig. G). Chiudere l'apparecchio avvitando le due viti (Fig. H).
- GB** Max. height installation: 15 m.
 Screw the light fixture onto the threaded sleeve G3/4" of the support (Fig. A).
Orientate the light fixture in the direction indicated on page 7. (Note: for correct orientation of the optical system, you may need to unscrew half a turn the unit). Tighten the locking screw (1) located in the support with a force max. 6 Nm (Fig. B).
 Open the lantern by slackening the two screws provided (Fig. C). Pull approximately 70 cm of cable out of the sleeve (Fig. D), and screw the cable gland PG16 (Fig. E). Fix the power cable to the cable clamp terminal block (fig. F).
 Strip the individual wires to 8 mm, push a screwdriver into the holes above the terminals, insert wires into the terminal, and then release (Fig. G). Close the device by tightening the two screws (Fig. H).
Note: some versions (UL1598) can be equipped with electrical cable (3 x AWG18) already connected with a specific length required by the customer.
- F** Hauteur maximale d'installation: 15 m.
 Visser le luminaire au soutien au moyen du manchon fileté (Fig. A). Orienter l'appareil comme indiqué à la page 7. (Remarque: pour orientation correcte de l'optique, vous devrez peut-être dévisser un demi-tour de l'appareil).
 Visser avec la force (6Nm) la vis placée à cet effet sur le soutien (1) (Fig. B). Ouvrir le luminaire après avoir dévissé le deux vis (Fig. C). Tirez environ 70 cm de câble (Fig. D) et visser le serre-câble PG16 (Fig. E).
 Fixez le câble d'alimentation au serre-câble de la bornier (fig. E). Dénuder le fil pour 8 mm, pousser avec une tournevis dans les trous au-dessus des bornes, insérer le fil dans la borne, puis relâchez (Fig. G).
 Fermez l'appareil en serrant les deux vis (Fig. H).
Note: certaines versions (UL1598) peut être équipées d'un câble électrique (3 x AWG18) déjà connecté, avec une longueur spécifique sur demande de client.
- D** Maximale Einbauhöhe: 15 m.
 Mittels der Gewindemuffe das Gerät an der Halterung anschrauben (Abb. A). Richten Sie das Gerät wie auf Seite 7 angegeben aus. (Hinweis: für die korrekte Orientierung des optischen Systems, müssen Sie eventuell eine halbe Umdrehung herausdrehen Einheit).
 Ziehen Sie die Sicherungsschraube (1) in die Unterstüztung mit einer Kraft max entfernt. 6 Nm (Abb. B).
 Den oberen Teil des Gerätes öffnen, indem die Schraube gelöst wird (Abb. C). Ca. 70 cm Kabel aus der Gewindemuffe herausziehen (Abb. D), und schrauben Sie die Kabelverschraubung PG16 (Abb. E).
 Befestigen Sie das Netzkabel an die Kabelklemme Klemmenblock (Abb. F). Streifen die einzelnen Drähte bis 8 mm, schieben Sie einen Schraubendreher in die Löcher oberhalb der Klemmen Sie die Kabel an der Klemme, und lassen (Abb. G). Schließen Sie die Gerät durch Anziehen der beiden Schrauben (Abb. H).
- E** Altura máxima de instalación: 15 m.
 Atornillar el aparato al brazo de soporte, por medio del manguito roscado G3/4" (Fig. A). Orientar el aparato como se indica en la pág. 7 (Nota: para la correcta orientación del sistema óptico, es posible que tenga que desatornillar medio giro de la unidad). Atornillar el tornillo de bloqueo (1) situado en el soporte con una fuerza máx. 6 Nm (Fig. B).
 Desatornillar los tornillos y abran la parte superior del aparato (Fig. C). Saquen del manguito unos 70 cm de cable (fig. D). Apriete el prensa cable PG16 (Fig. E).
 Conecte el cable de alimentación al prensa cable del bloque terminales (fig. F). Pele los cables individuales para 8 mm, empujar un destornillador en los orificios encima de los terminales, inserte los cables dentro de la terminal, y luego suelte el destornillador (Fig. G). Cierre el dispositivo apretando los dos tornillos (fig. H).
Nota: algunas versiones (UL1598) se pueden equipar con cable eléctrico (3 x AWG18) ya conectado con una longitud específica requerida por el cliente.

S_210-211-212-213L

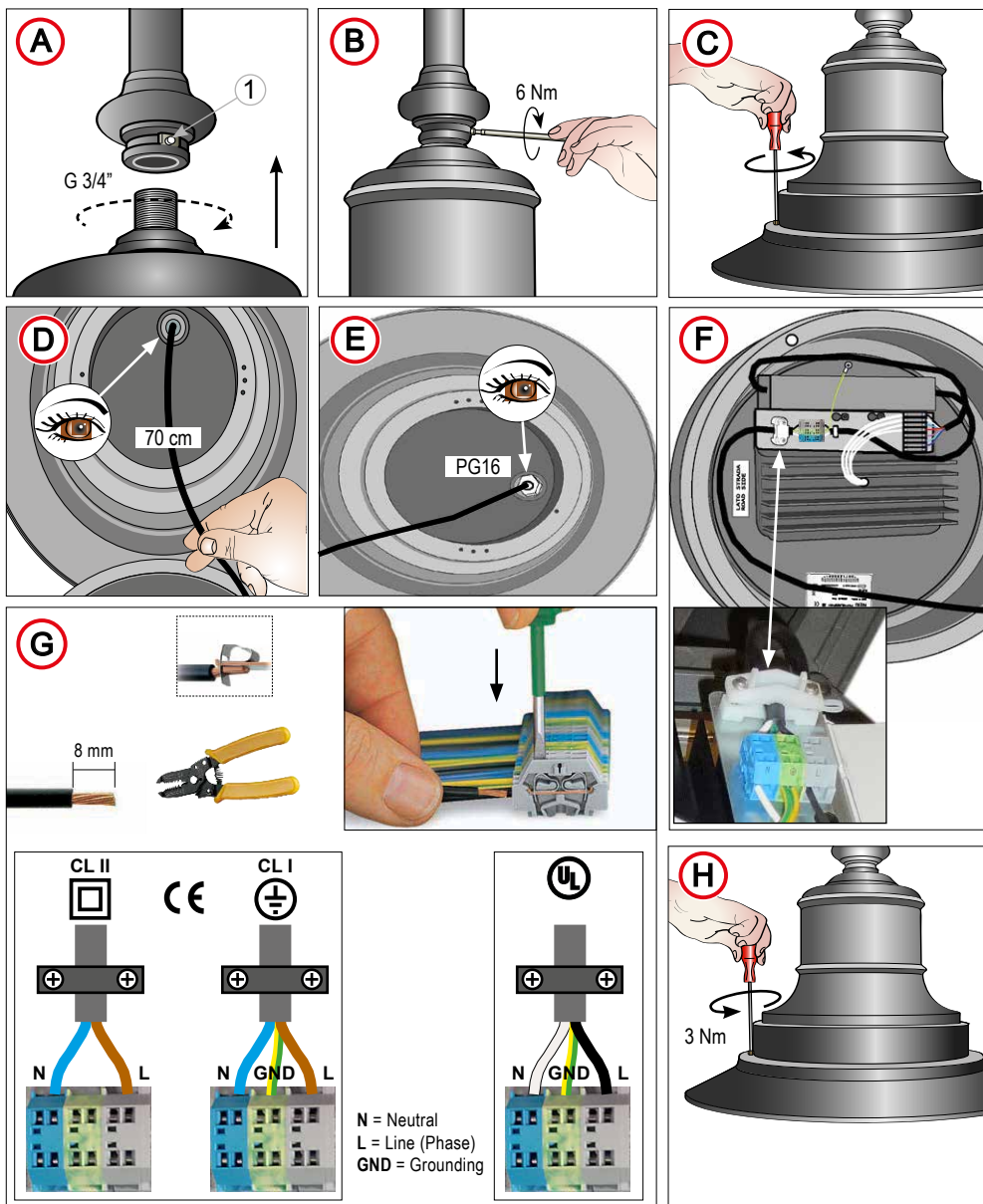

P_210-211-212-213L

- I** Inserire l'apparecchio sul sostegno facendo entrare il manicotto filettato nell'apposito foro fino a raggiungere la battuta. Orientare l'apparecchio come indicato a pag. 7. Serrare l'apparecchio con l'apposito dado G3/4" (Fig. A, B). Estrarre dal supporto circa 100 cm di cavo elettrico (Fig. C). Inserire il cavo all'interno del braccio laterale dotato all'estremità superiore di una piastrina in acciaio inox (Fig. D). Allentare con un cacciavite la vite di blocco (Fig. E), ruotare la piastrina ed estrarre il cavo dal braccio (Fig. F). Inserire a pressione il tappo di copertura dell'attacco al sostegno (Fig. G). Aprire la parte superiore dell'apparecchio svitando le due viti (Fig. H). Inserire il cavo attraverso il passacavo laterale sul braccio (Fig. I) e riposizionare la piastrina (Fig. L). Fissare il cavo di alimentazione allo stringicavo della morsetteria (fig. M). Spellare i singoli fili per 8 mm, poi inserire e premere con un cacciavite nei fori sopra i morsetti, introdurre i fili nei morsetti e togliere il cacciavite (Fig. N). Chiudere l'apparecchio avvitando le due viti (Fig. H) con una forza di 3 Nm.
- GB** Place the fixture on the support inserting the threaded sleeve in the relative hold until it is firmly driven home. Orientate the fixture in the direction indicated on page 7. Secure the fixture in place by tightening the relative nut G3/4" (Fig. A, B). Extract about 100 cm of cable from the support (Fig. C). Insert cable into side arm of light fixture fitted at the top with a stainless steel plate (Fig. D). Use a screwdriver to loosen the locking screw (Fig. E), turn the plate and pull the cable from the arm (Fig. F). Push in the cover cap of the attack to the support (Fig. G). Open the top of the light fixture unscrewing the two screws (Fig. H). Insert the cable through the cable guide on the side arm (Fig. I), and replace the plate (Fig. L). Fix the power cable to the cable clamp terminal block (fig. M). Strip the individual wires to 8 mm, push a screwdriver into the holes above the terminals, insert wires into the terminal, and then release (Fig. N). Close the device by tightening the two screws (Fig. H).
Note: some versions (UL1598) can be equipped with electrical cable (SJT-W, 3 x AWG18) already connected with a specific length required by the customer.
- F** Introduire l'appareil sur le support en insérant la douille filetée dans le trou prévu à cet usage, jusqu'en butée. Orienter l'appareil comme indiqué à la page 7. Serrer l'appareil à l'aide de l'écrou G3/4" prévu à cet usage (Fig. A, B). Extraire environ 100 cm de câble du manchon fileté (Fig. C). Introduire le câble à l'intérieur du bras latéral dont l'extrémité supérieure est doué d'une plaque en acier inox (Fig. D). Avec un tournevis dévisser la vis, tourner latéralement la plaquette élastique (Fig. E, F) et extraire le câble du bras. Insérer par pression le bouchon de couverture de la fixation au soutien (Fig. G). Ouvrir, après en avoir desserré les vis, la partie supérieure de l'appareil (Fig. H). Insérez le câble dans le guide-câble sur le bras de côté (Fig. I), et remplacez la plaque (fig. L). Fixez le câble d'alimentation au serre-câble de la bornier (fig. M). Dénuder le fil pour 8 mm, pousser avec une tournevis dans les trous au-dessus des bornes, insérer le fil dans la borne, puis relâchez (Fig. N). Fermez l'appareil en serrant les deux vis (Fig. H). **Note: certaines versions (UL1598) peut être équipées d'un câble électrique (SJT-W, 3 x AWG18) déjà connecté, avec une longueur spécifique sur demande de client.**
- D** Setzen Sie das Gerät dann auf die Halterung ab, wobei Sie die Gewindehülse bündig in die entsprechende Bohrung einführen. Richten Sie das Gerät wie auf Seite 7 angegeben aus. Sichern Sie anschließend das Gerät mit der entsprechenden Mutter (Abb. A, B). Aus der Gewindemuffe etwa 100 cm Kabel herausziehen (Abb. C). Das Kabel innen durch den Seitenarm führen, der am oberen Ende mit einer kleinen Edelstahlplatte versehen ist (Abb. D). Drehen Sie mit einem Schlitzschraubenzieher seitlich das elastische Plättchen (Abb. E, F). Das Kabel aus dem Arm herausziehen. Setzen Sie den Abdeckstopfen des Sockels an der Halterung mit Druck ein (Abb. G). Den oberen Teil des Apparates öffnen, indem man die Schrauben löst (Fig. H). Stecken Sie das Kabel durch die Kabelführung auf der Seite Arm (Abb. I), und ersetzen Sie die Platte (Abb. L). Befestigen Sie das Netzkabel an die Kabelklemme Klemmenblock (Abb. M). Streifen die einzelnen Drähte bis 8 mm, schieben Sie einen Schraubendreher in die Löcher oberhalb der Klemmen Sie die Kabel an der Klemme, und lassen (Abb. N). Schließen Sie die Gerät durch Anziehen der beiden Schrauben (Abb. H).
- E** Introducir el aparato sobre el soporte de modo que el manguito roscado entre en el orificio hasta el fondo. Orientar el aparato como se indica en la pág. 7. Fijar el aparato con la tuerca (Fig. A, B). Extraigan del manguito roscado unos 100 cm de cable (Fig. C). Metan el cable por el interior del brazo lateral dotado en su extremo superior de una plaquita de acero inoxidable (Fig. D). Utilizar un destornillador para aflojar el tornillo de bloqueo (Fig. E), gire la placa y tire del cable del brazo (Fig. F). Introduzcan a presión el tapón del enganche en el soporte (Fig. G). Abran la parte superior del aparato desatornillando los tornillos (Fig. H). Inserte el cable a través de la guía del cable en el brazo lateral (fig. I), y vuelva a colocar la placa (Fig. L). Conecte el cable de alimentación al prensa cable del bloque terminales (fig. M). Pele los cables individuales para 8 mm, empujar un destornillador en los orificios encima de los terminales, inserte los cables dentro de la terminal, y luego suelte el destornillador (Fig. N). Cierre el dispositivo apretando los dos tornillos (fig. H). **Nota: algunas versiones (UL1598) se pueden equipar con cable eléctrico (SJT-W, 3 x AWG18) ya conectado con una longitud específica requerida por el cliente.**

P_210-211-212-213L

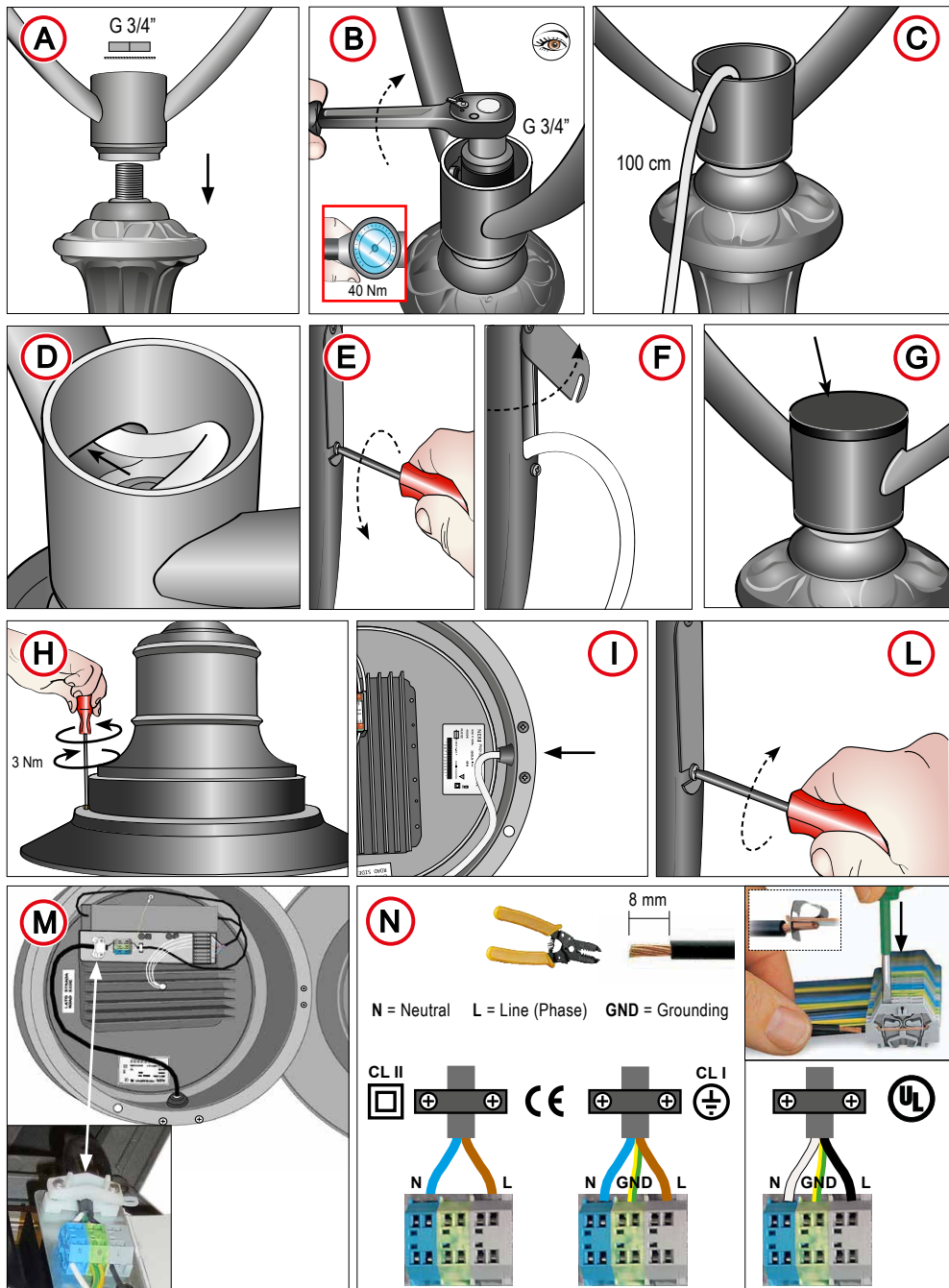

- I** L'installazione deve essere eseguita secondo le prescrizioni della norma CEI 64-8 Impianti elettrici di illuminazione pubblica e similari. L'apparecchio è previsto solo per il funzionamento nella posizione per cui è stato progettato (vedi disegni modelli pagine seguenti). In fase di montaggio è cura dell'installatore verificare in particolare che l'accoppiamento braccio-apparecchio garantisca il grado di protezione IP specificato sull'apparecchio stesso.

L'apparecchio deve essere utilizzato solo se completo dello schermo di protezione.

Se lo schermo risulta danneggiato o rotto, l'apparecchio non va utilizzato.

Ripristinare le condizioni originali prima di riutilizzarlo.

Schermo/lente di protezione in PC su Light 21 (serie 213) e in PMMA su Light 21 (serie 210-211-212). Per i ricambi e la loro fornitura rivolgersi al costruttore dell'apparecchio. Il peso massimo degli apparecchi cablati, la proiezione della superficie massima soggetta alla spinta del vento e le dimensioni dei modelli sono riportati nella tabella Fig. A. Per l'alimentazione sono idonei cavi dotati di un isolamento supplementare o doppio. Quando l'apparecchio è in classe II fare attenzione che, durante l'installazione, parti metalliche esposte non vadano in contatto elettrico con parti dell'installazione elettrica collegate ad un conduttore di protezione. L'apparecchio è idoneo per l'installazione all'interno e all'esterno.



- GB** Installation must be carried out in accordance with national standards. The fixture is intended only to work in the position for which it was designed (see model drawings on the following pages). During assembly, the installer must make sure that the arm-fixture coupling guarantees the IP safety class specified on the fixture.

The fixture must only be used when complete with safety screen.

If the screen is damaged or broken, the fixture must not be used.

Restore the original conditions before reusing.

Lens screen in PC for Light 21 (serie 213) and PMMA for Light 21 (serie 210-211-212). For spare parts and supplies, refer to the manufacturer of the equipment. The maximum weight of the fully-wired light fixtures, the maximum projected surface area subject to wind pressure and the dimensions of the different models are shown in the chart. Fig. A. Cables with added or double insulation are recommended for the power supply. If the fixture is installed under Class II protection standards, particular care must be taken while assembling to ensure that exposed metal parts do not come into electrical contact with parts of the electrical installation connected to a protection conductor. The light fixture is suitable for indoor and outdoor installation.



- F** L'installation doit être effectuée selon les prescriptions nationales.

L'appareil est prévu uniquement pour le fonctionnement dans la position pour laquelle il a été conçu (voir dessins des modèles dans les pages qui suivent). Lors du montage, l'installateur devra vérifier surtout que l'accouplement bras-appareil garantisse le degré de protection IP spécifié sur l'appareil en question.

L'appareil doit être utilisé uniquement s'il est pourvu de l'écran de protection.

Si l'écran devait être endommagé ou cassé, l'appareil ne devra pas être utilisé.

Rétablir les conditions originales avant de l'utiliser à nouveau.

Les écrans-lentille de protection est en PC pour Light 21 (serie 213) et PMMA pour Light 21 (serie 210-211-212). Pour les pièces de rechange et leur livraison, vous adresser au constructeur de l'appareil. Le poids maximum des appareils câblés, la projection de la surface maximum soumise à la poussée du vent et les dimensions des modèles sont indiqués sur le tableau Fig. A.

Les câbles d'alimentation appropriés doivent être dotés d'un gupage supplémentaire ou double. Lorsque l'appareil est en classe II, s'assurer que, pendant l'installation, les parties métalliques exposées n'entrent pas en contact électrique avec des parties de l'installation électrique reliées à un conducteur de protection. L'appareil est approprié à une installation en intérieur et extérieurs.

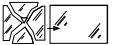

- D** Die Installation wird ausschließlich nach den Vorschriften der deutschen Normen durchgeführt. Der Apparat ist nur für den Betrieb in der Position, für die er projektiert wurde, vorgesehen (siehe Modellzeichnungen auf den nachstehenden Seiten). Bei der Installation liegt es in der Verantwortung des Installateurs, insbesondere sicherzustellen, dass die Kopplung Arm-Apparat den auf dem Apparat selbst spezifizierten IP Schutzgrad garantiert.

Das Gerät darf nur komplett mit Schutzschirm benutzt werden.

Sollte der Schirm beschädigt oder zerstört sein, darf der Apparat nicht benutzt werden.

Stellen Sie den Originalzustand vor der erneuten Benutzung wieder her.

Linse Bildschirm im PC für Light 21 (Serie 21 213) und PMMA für Light 21 (Serie 210-211-212) ausgerüstet werden.

Nehmen Sie für Ersatzteile und deren Lieferung Kontakt mit dem Hersteller des Apparats auf. Das Höchstgewicht des verkabelten Apparates, die Projektion der Windstößen ausgesetzten maximalen Oberfläche und die Abmessungen der Modelle werden in der Tabelle aufgeführt Abb. A. Wenn der Apparat zur Klasse II gehört, muss man bei der Installation darauf achten, dass keine Metallteile mit Teilen der Elektroinstallation Kontakt bekommen, die mit einem Schutzleiter verbunden sind. Der Apparat ist für interne und externe Installation verwendbar.

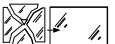

- E** La instalación debe efectuarse según las prescripciones nacionales. El aparato sólo puede funcionar en la posición para la cual ha sido proyectado (véanse los dibujos de los modelos en las páginas siguientes). Durante el montaje, el instalador debe controlar atentamente que el acoplamiento brazo-aparato garantice el grado de protección IP especificado en el aparato en cuestión.

El aparato sólo se puede utilizar con las pantallas de protección. Si la pantalla se daña o se rompe, no utilicen el aparato. Restablezcan las condiciones originales antes de volverlo a utilizar.



La pantalla-lente de protección está en PC para Light 21 (serie 213) y PMMA para light 21 (serie210-211-212).

Para los recambios y su suministro, ponerse en contacto con el fabricante del aparato. El peso máximo de los aparatos cableados, la protección máxima de la superficie sujeta a la fuerza del viento y las dimensiones de los modelos aparecen en la tabla Fig. A.

Para la alimentación son idóneos los cables dotados de aislamiento suplementario o doble.

Cuando el aparato está en clase II, presten atención a que durante la instalación las partes metálicas expuestas no entren en contacto eléctrico con partes de la instalación eléctrica conectadas a un conductor de protección.

El aparato es idóneo para la instalación interna y externa.

A

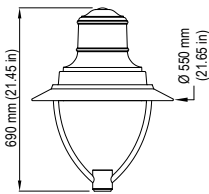

CE PN213LXXXXXXXX
 Ⓢ PU213LXXXXXXXX

Surface exposed to wind
 → Area = 0,105 m²
 ↓ Area = 0,237 m²
 EPA = 0.57 ft²



Kg = 10.5 - lb = 23.15

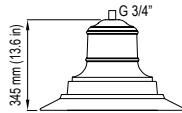

CE SN213LXXXXXXXX
 Ⓢ SU213LXXXXXXXX

Surface exposed to wind
 → Area = 0,09 m²
 ↓ Area = 0,237 m²
 EPA = 0.50 ft²



Kg = 9.0 - lb = 17.63

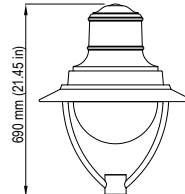

CE PN212LXXXXXXXX
 Ⓢ PU212LXXXXXXXX

Surface exposed to wind
 → Area = 0,133 m²
 ↓ Area = 0,237 m²
 EPA = 0.75 ft²



Kg = 11.0 - lb = 24.25

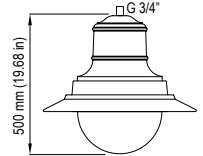

CE SN212LXXXXXXXX
 Ⓢ SU212LXXXXXXXX

Surface exposed to wind
 → Area = 0,127 m²
 ↓ Area = 0,237 m²
 EPA = 0.69 ft²



Kg = 9.5 - lb = 20.94

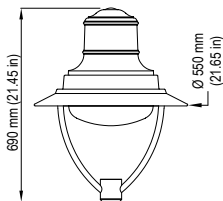

CE PN211LXXXXXXXX
 Ⓢ PU211LXXXXXXXX

Surface exposed to wind
 → Area = 0,113 m²
 ↓ Area = 0,237 m²
 EPA = 0.77 ft²



Kg = 10.8 - lb = 23.80

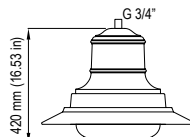

CE SN211LXXXXXXXX
 Ⓢ SU211LXXXXXXXX

Surface exposed to wind
 → Area = 0,107 m²
 ↓ Area = 0,237 m²
 EPA = 0.61 ft²



Kg = 9.3 - lb = 20.50

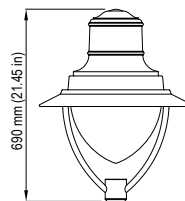

CE PN210LXXXXXXXX
 Ⓢ PU210LXXXXXXXX

Surface exposed to wind
 → Area = 0,141 m²
 ↓ Area = 0,237 m²
 EPA = 0.80 ft²



Kg = 11.0 - lb = 24.25

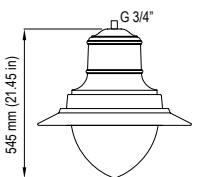

CE SN210LXXXXXXXX
 Ⓢ SU210LXXXXXXXX

Surface exposed to wind
 → Area = 0,135 m²
 ↓ Area = 0,237 m²
 EPA = 0.73 ft²



Kg = 9.5 - lb = 20.94

- I** Apparecchio per illuminazione stradale conforme alle norme riportate in tabella (A).
Struttura realizzata con materiali durevoli e riciclabili: pressofusione, lamiera di alluminio e acciaio zincato a caldo.
Viteria in ottone e acciaio inox. Telaio inferiore/superiore basculante per accedere al vano ausiliari e ottico.
Schermo in PMMA ghiacciato trasparente per serie 210-211-212 e PC (lente) per serie 213.
Modulo LED con lenti rifrattive e dissipatore termico interno in alluminio.
Alimentatore elettronico con funzioni di autodiagnostica.
Rischio fotobiologico: assente per serie 210-211-212 (schermo in PMMA ghiacciato trasparente); per serie 213 l'apparecchio deve essere posizionato in modo da evitare una esposizione prolungata ad una distanza inferiore a 205 cm (schermo lente in PC trasparente).

Le caratteristiche elettriche specifiche sono riportate in etichetta sull'apparecchio (Fig. B).

- GB** Street lighting appliance in compliance with the standards indicated in the table (A).
Structure made from hard wearing and recyclable materials: hot galvanized steel, die cast and sheet aluminium. Brass and stainless steel fasteners. Tilting upper/lower frame providing access to the auxiliary circuits and optic housing.
Frosted, transparent screen in PMMA for series 210-211-212 and PC for series 213. LED module with refractive lenses.
Internal aluminium heat sink. Electronic power supply unit with auto diagnostic functions.
Photobiological risk: absent for serie 210-211-212 (frosted, transparent screen in PMMA);
for serie 213, the luminaire should be positioned so that prolonged staring into the luminaire at a distance closer than 205 cm is not expected (transparent screen lens in PC).

Specific electrical characteristics are indicated on the data label affixed to the appliance (Fig. B).

- F** Appareil pour l'éclairage de rues, conforme aux normes reportées dans le tableau (A).
Structure réalisée en matériaux durables et recyclables : moulage sous pression, tôle d'aluminium et acier galvanisé à chaud. Visserie en laiton et en acier inox. Structure inférieure/supérieure basculante pour accéder au logement auxiliaires et groupe optique. Écran en polyméthacrylate de méthyle (PMMA) dépoli transparent pour serie 210-211-212 et écran (lens) en polycarbonate transparent (PC) pour serie 213. Module LED et lentilles réfractifs. Dissipateur thermique interne en aluminium. Alimentateur électronique avec fonctions d'autodiagnostic.
Risque photobiologique: absent pour la série 210-211-212; Dthr pour la série 213 à une distance = 205 cm.

Les caractéristiques électriques spécifiques sont reportées sur l'étiquette de données positionnée sur l'appareil (Fig. B).

- D** Gerät zur Straßenbeleuchtung, entsprechend den Normen lt. Tabelle (A).
Gehäuse aus dauerhaften und recycelbaren Werkstoffen: Aluminiumdruckguss, Aluminiumblech und verzinktem Stahl. Kleinteile aus Messing und rostfreiem Stahl. Unterer/oberer Rahmen klappbar für den Zugriff auf den Anschlussraum und die Optik. Schirm eisigen transparentem Metacrilat für Serie 210-211-212 und Polycarbonat (linsen) für 213-Serie.
Modul LED und Brechungslinsen für jede einzelne LED. Interner Kühlkörper aus Aluminium.
Elektronisches Netzgerät mit Eigendiagnosefunktion.
Photobiologische Risiko: Abwesend (serie 210-211-212);
Dthr (serie 213) für Abstand = 205 cm.

Die elektrischen Eigenschaften sind auf dem Leistungsschild des Geräts angegeben (Abb. B).

- E** Luminaria vial conforme con las normas incluidas en la tabla (A). Estructura realizada con materiales resistentes y reciclables: aluminio presofundido, chapa de aluminio y acero galvanizado en caliente. Tornillos de latón y acero inoxidable. Bastidor inferior o superior basculante para acceder al compartimiento de auxiliares y óptico.
Pantalla de polimetilmetacrilato helado transparente (PMMA) por serie 210-211-212 y pantalla de policarbonato (PC) por serie 213. Módulo LED y lentes refractivas. Disipador térmico interno de aluminio. Alimentador electrónico con autodiagnóstico. Riesgo fotobiológico: ausente por series 210-211-212 (pantalla helado transparente in PMMA); por serie 213, Dthr a una distancia =205 cm (pantalla lentes transparente in PC).

Las características eléctricas específicas se indican en la etiqueta de datos del aparato (Fig. B).



RISCHIO FOTOBIOLOGICO
PHOTOBIOLOGICAL RISK
RISQUE PHOTOBIOLOGIQUE
PHOTOBIOLOGISCHE RISIKO
RIESGO FOTOBIOLOGICO

A

Safety (LVD)	Council Directive 2006/95/EC Low Voltage Directive
EN 60598-2-3	Luminaire - Part 2-3: Particular requirements - Luminaires for road and street lighting
IEC/TR62778	Photobiological safety of lamps and lamp systems
EMC	Council Directive 2004/108/EC Electromagnetic Compatibility
EN 61547	Equipment for general lighting purposes - EMC immunity requirements
EN 61000-3-2	Electromagnetic compatibility (EMC) - Part 3-2: Limits - Limits for harmonic current emissions (equipment input current <= 16 A per phase)
EN 61000-3-3	Electromagnetic compatibility (EMC) - Part 3-3: Limits - Limitation of voltage changes, voltage fluctuations and flicker in public low-voltage supply systems, for equipment with rated current <= 16 A per phase and not subject to conditional connection
ErP	Council Directive 2009/125/CE Energy Related Product
RoHS	Council Directive 2008/35/CE
UL 1598	UL STANDARD 1598 / CSA C22.2 no250.0

B

Example of label

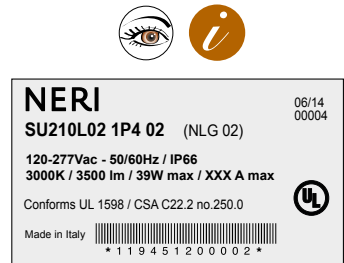
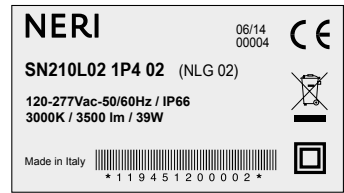

Note:

Only those products bearing the UL Mark, should be considered to be Listed and covered under UL's Follow-Up Service. Always look for the Mark on the product.

- I** L'apparecchio è stato realizzato a regola d'arte. La sua durata ed efficienza sarà migliore se usato correttamente e con interventi di manutenzione regolare. Questo apparecchio deve essere destinato solo all'uso per il quale è stato progettato, e cioè **l'illuminazione di ambienti esterni-interni**. Ogni altro uso è considerato improprio e pericoloso, ed il costruttore non può essere considerato responsabile per danni derivanti da un uso improprio e irragionevole.
- GB** The light fixture has been manufactured in compliance with correct practice. Its duration and efficiency will be greater if used correctly and with regular maintenance operations. This light fixture must be installed only for the use for which it was designed, namely for **the illumination of outdoor / indoor spaces**. Any other use must be considered to be improper and dangerous, and the manufacturer cannot be held liable for any damage caused by improper and unreasonable use.
- F** L'appareil a été réalisé dans les règles de l'art. Sa durée et son efficacité seront meilleures s'il est utilisé correctement et soumis à de régulières interventions d'entretien. Cet appareil ne doit être destiné qu'à l'utilisation pour laquelle il a été conçu, à savoir, **l'éclairage de milieux externe et interne**. Toute autre utilisation étant considérée comme improprie et dangereuse, le constructeur décline toute responsabilité en cas de dommages dérivant d'une utilisation improprie et irraisonnable de l'appareil.
- D** Der Apparat ist fachgerecht hergestellt worden. Seine Lebensdauer und Effizienz wird besser sein, wenn er korrekt verwendet und regelrecht gewartet wird. Dieser Apparat darf nur für den Zweck vorgesehen werden, für den er entwickelt wurde, das ist: **Beleuchten im externen und internen Bereich**. Jede andere Verwendung ist als unsachgemäß und gefährlich anzusehen, und der Hersteller kann nicht verantwortlich für Schäden gemacht werden, die aus einem unsachgemäßen und unvernünftigen Gebrauch herrühren.
- E** El aparato ha sido fabricado perfectamente. Su duración y eficiencia resultarán mejores si se utiliza correctamente y se realizan intervenciones regulares de mantenimiento. Este aparato debe ser destinado exclusivamente al uso para el cual ha sido concebido, es decir: **para alumbrar entornos interna y externa**. Cualquier otro empleo se considera inadecuado y peligroso, y el constructor no puede ser considerado responsable de ello.

- I** 1) La garanzia del costruttore opera per anni 2 (due) dalla data di fattura. La garanzia è esclusa nelle ipotesi in cui sia fatto un uso improprio dell'apparecchio, in caso di interventi o modifiche non autorizzate dalla costruttrice, e comunque ogni qualvolta non siano state rispettate le istruzioni del presente manuale. Qualsiasi intervento per modifiche alle parti meccaniche ed elettriche anche di lieve entità invalida ogni forma di garanzia e di responsabilità del costruttore.
2) NERI SpA garantisce che le sorgenti a LED e i componenti di alimentazione (drivers) impiegate nei prodotti a proprio marchio risultano esenti da vizi di fabbricazione e/o di materiale, quando utilizzati conformemente alle relative destinazioni d'impiego previste, per un periodo di 5 (cinque) anni dalla data della fattura. La presente garanzia è rilasciata da NERI SpA a favore del Cliente sui Prodotti presenti nei propri cataloghi e comunque su quelli oggetto di fornitura di cui al precedente p.to 1
Ai fini dell'attivazione della Garanzia Estesa a 5 anni, il Cliente dovrà provvedere alla compilazione del modulo garanzia allegato al Prodotto e inviarlo a NERI S.p.A. entro il termine di 60 (sessanta) giorni dalla data fattura.
- GB** 1) The manufacturer's guarantee is valid for 2 (two) years from the date of invoicing. The guarantee is invalidated if the light fixture is used improperly, in case of operations or modifications that have not been authorized by the manufacturer, and in all other situations in which the instructions given in this manual are not respected. Any kind of operation to modify mechanical or electrical components, even if only slight, will invalidate all forms of guarantee and liability of the manufacturer.
2) NERIS.p. Aguarantees that the LED light sources and the power supply components (drivers) used in NERI products, when used in accordance with their relative intended use, shall remain free from manufacturing and/or material defects for a period of five (5) years as of the date of invoicing. This guarantee is issued by NERI S.p.A to the Customer for products included in its catalogues and in any case to those objects of supply referred to in the previous point 1.
In order to activate the Extended 5-year Guarantee, the Customer must fill in the guarantee form provided with the Product and sent it to NERI S.p.A. within 60 (sixty) days as of the date of invoicing.
- F** 1) La garantie du constructeur est valable 2 (deux) ans à compter de la date de la facture. La garantie perd toute validité en cas d'utilisation impropre de l'appareil, en cas d'interventions ou de modifications non autorisées par le constructeur et, quoi qu'il en soit, en cas de non-respect des instructions indiquées dans le présent manuel. Toute intervention de modification sur les parties mécaniques et électriques, même légère, annule toute forme de garantie et de responsabilité du constructeur.
2) NERI SpA garantit que les sources à LED et les composants d'alimentation (drivers) utilisés dans les produits sous son propre marque sont exempts de tout vice de fabrication et/ou de matériel, en cas d'utilisation conforme aux relatives destinations d'usage prévues, pour une période de cinq (5) ans à compter de la date de la facture. La présente garantie est émise par NERI SpA en faveur du Client sur les Produits présents dans ses propres catalogues et en tout cas sur les produits objets d'une fourniture conformément au précédent point 1. Afin d'activer la Garantie Étendue à 5 ans, le Client devra remplir le formulaire de garantie fourni en annexe au Produit et l'envoyer à NERI Sp.A. dans un délai de 60 (soixante) jours à compter de la date de la facture.
- D** 1) Die Herstellergarantie gilt für 2 Jahre (zwei) ab dem Rechnungsdatum. Die Garantie wird ausgeschlossen bei unsachgemäßer Verwendung des Apparates, bei nicht vom Hersteller autorisierten Eingriffen oder Veränderungen und jedenfalls immer, wenn die Anweisungen dieser Anleitung nicht beachtet worden sind. Jede auch geringfügige Änderungsmaßnahme an mechanischen und elektrischen Teilen lässt jede Form von Garantie und Verantwortung des Herstellers ungültig werden.
2) Die Firma NERI SpA gewährt eine 5-jährige Garantie auf Herstellungs- und Materialfehler der in ihren Produkten verwendeten LED-Lichtquellen und Stromversorgungskomponenten (Treiber), sofern diese Produkte in Einklang mit ihrem vorgesehenen Bestimmungszweck verwendet werden. Diese Garantie wird dem Kunden von der Firma NERI SpA für die Produkte gewährt, die in ihrem Katalog aufgeführt und in jedem Fall Gegenstand der Lieferung gemäß dem vorherigen Punkt 1 sind. Zum Aktivieren der auf 5 Jahre Erweiterten Garantie muss der Kunde den dem Produkt beigefügten Garantieschein ausfüllen und innerhalb von 60 (sechzig) Tagen ab Rechnungsdatum an die Firma NERI SpA senden.
- E** 1) La garantía del fabricante es válida durante 2 años (dos), a partir de la fecha de facturación. Queda excluida la garantía cuando se realice un empleo inadecuado del aparato, en caso de intervenciones o modificaciones no autorizadas por el fabricante, y en todo caso, cada vez que no hayan sido respetadas las instrucciones del presente manual. Cualquier intervención para realizar modificaciones en las partes mecánicas y eléctricas, aunque sean de entidad leve, invalida cualquier forma de garantía y exime de la responsabilidad al fabricante.
2) NERI SpA garantiza que las fuentes de LED y los componentes de alimentación (controladores) utilizados en los productos de su marca no presentan defectos de fabricación ni de material, siempre y cuando se utilicen de acuerdo con su uso previsto, por un periodo de cinco (5) años desde la fecha indicada en la factura. NERI SpA emite esta garantía a favor del Cliente para los productos incluidos en los catálogos de la marca y para todos los productos que forman parte del suministro descrito anteriormente en el punto 1.
Para activar la garantía adicional de 5 años, el cliente debe rellenar el formulario de garantía que se adjunta con el producto y enviarlo a NERI S.p.A. en un plazo de 60 (sesenta) días desde la fecha indicada en la factura.

- I** Apparecchio contrassegnato in conformità alla Direttiva Europea 2002/96/CE; 2003/108/CE (WEEE). Il simbolo sul prodotto o sulla documentazione, indica che il prodotto **non va trattato come rifiuto domestico, ma deve essere consegnato presso specifici punti di raccolta** per il riciclaggio di apparecchiature elettriche o elettroniche. Assicurandosi che questo prodotto sia smaltito in modo corretto, l'utente contribuisce a prevenire le potenziali conseguenze negative per l'ambiente e la salute. Lo smaltimento abusivo o inadeguato comporta sanzioni economiche e/o amministrative, stabilite a norma di legge. Per informazioni sui centri di raccolta e sul corretto smaltimento del prodotto, contattare l'autorità locale.

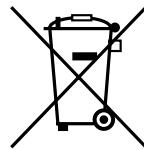

- GB** This product is marked according to the European directive 2002/96/EC; 2003/108/EC (WEEE). The symbol on the product, or on the documents, indicates that this appliance **may not be treated as household waste. Instead it shall be handed over to the applicable collection point** for the recycling of electrical and electronic equipment. Make sure that this product is disposed in corrected way, the customer contributes to prevent the negative potential consequences for the environment and the health. The illicit disposal or inadequate involves economic and/or administrative sanctions, established according to the law. For information about the centers of collection and the corrected disposal of the product, contact the local authority.
- F** Cet appareil porte le symbole du recyclage conformément à la Directive Européenne 2002/96/CE; 2003/108/CE concernant les Déchets d'Équipements Électriques et Électroniques (WEEE). Le symbole présent sur l'appareil ou sur la documentation **indique que ce produit ne peut en aucun cas être traité comme déchet ménager. Il doit par conséquent être remis à un centre de collecte des déchets chargé du recyclage** des équipement électrique et électronique. Assurez-vous que ce produit est disposé de la manière correcte, le client contribue à empêcher les possibles conséquences négatives pour l'environnement et la santé. La disposition illicite ou inadéquate implique des approbations économiques et/ou administratives, établies selon la loi. Pour informations é propos des centres de collection et des la correcte disposition du produit, contactez l'autorité locale.
- D** In Übereinstimmung mit den Anforderungen der Europäischen Richtlinie 2002/96EG; 2003/108/EG über Elektro- und Elektronik-Altgeräte (WEEE) ist vorliegendes Gerät mit einer Markierung versehen. Auf den Produkt oder der beiliegend produkttdokumentation ist folgendes Symbol einer durchgestrichenen Abfalltonne abgebildet. **Es weist darauf hin, dass eine Entsorgung im normalen Haushaltsabfall nicht zulässig ist Entsorgen Sie dieses Produkt im Recyclinghof mit einer getrennten Sammlung für Elektro- und Elektronikgeräte.** Überprüfen Sie ob dieses Produkt wird in behobener Weise abgeschafft, der Kunde beiträgt, um die Minuspotentialkonsequenzen für das Klima und die Gesundheit zu verhindern. Die unerlaubte oder unpassende Beseitigung bezieht die ökonomischen und/oder administrativen Aufschriften mit ein, entsprechend dem Gesetz. Zu Information über die Mitten der Ansammlung und die behobene Beseitigung des Produktes, treten Sie der lokalen Berechtigung.
- E** Este aparato lleva el marcado en conformidad con la Directiva 2002/96/EC; 2003/108/EC del Parlamento Europeo y del Consejo sobre residuos de aparatos eléctricos y electrónicos (RAEE). El símbolo en el producto o en los documentos, **indica que no se puede tratar como residuo doméstico. Es necesario entregarlo en un punto de recogida para reciclar aparatos eléctricos y electrónicos.** Recicle los productos de manera correcta. La disposición ilícita o inadecuada implica los endosos económicos y/o administrativos, establecidos según la ley. Para la información sobre los centros de colección y la disposición correcta del producto, entre en contacto con la autoridad local.

- I** Le sostituzioni di componenti danneggiati con ricambi originali deve essere fatta solo da personale specializzato autorizzato dalla NERI spa. Rivolgersi direttamente alla Neri spa per la manutenzione. La sorgente luminosa contenuta in questo apparecchio deve essere sostituita solo dal costruttore o dal suo servizio di assistenza o da personale altrettanto qualificato.
- GB** The replacement of damaged parts with original spares must be carried out exclusively by expert personnel authorized by Neri S.p.A. Please contact Neri S.p.A. directly for maintenance needs. The light source contained in this device must be replaced only by the manufacturer or his customer service or by equally qualified.
- F** Le remplacement de composants endommagés, avec des pièces de rechange originales, doit être effectué uniquement par un personnel spécialisé, autorisé par NERI spa. S'adresser directement à Neri spa pour l'entretien. La source de lumière contenue dans cet appareil doit être remplacé que par le fabricant ou son service à la clientèle ou par tout aussi qualifié.
- D** Austausch von defekten Komponenten durch Originalersatzteile nur von Fachpersonal ausgeführt werden, das von der Firma Neri spa autorisiert. Wenden Sie sich bitte für die Wartung direkt an die Firma Neri spa. Die Lichtquelle in diesem Gerät enthaltene darf nur durch den Hersteller oder seinen Kundendienst oder gleich qualifizierte ersetzt werden.
- E** Los componentes dañados deben ser sustituidos con recambios originales, exclusivamente por personal especializado y autorizado por NERI spa. Contactar directamente con Neri spa para realizar el mantenimiento. La fuente de luz contenida en este dispositivo debe ser reemplazado únicamente por el fabricante o su servicio al cliente o por las mismas calificaciones.

- I** Le operazioni di manutenzione **vanno eseguite solo da personale specializzato**, e riguardano:
- pulizia schermo di protezione e struttura esterna per la rimozione di eventuali materiali che ne potrebbero alterare il funzionamento: (ad apparecchio chiuso) **solo con acqua e spugna** (non utilizzare idropultrici a pressione e altri prodotti per la pulizia) (Fig. A).
 - verifica del serraggio dell'apparecchio al supporto (una volta l'anno). Nel caso si rendesse necessaria la sostituzione di parti, contattare esclusivamente la Neri spa per i pezzi di ricambio originali. In occasione della verifica annuale, controllare che le superfici verniciate non presentino alterazioni come rigonfiamenti o screpolature, in questo caso intervenire urgentemente per ripristinare le parti. Rivolgersi alla NERI per le indicazioni e i materiali da utilizzare per i ritocchi.

- GB** Maintenance operations **must be carried out by expert personnel only**. These operations involve:
- cleaning the safety shield and external structure to remove any material which could negatively affect performance: (with the appliance closed) **use only clean water and a sponge** (do not use high-pressure water jets or other cleaning products) (Fig. A).
 - checking that the appliance is securely fastened to the support (once a year).

Should it be necessary to replace any parts, contact Neri S.p.A. to request original spares. During annual inspection operations, check the painted surfaces for signs of damage such as blistering or cracking. Should any such damage be found, intervene immediately to restore the paintwork. Contact Neri S.p.A. for indications and materials to be used for retouching the paintwork.

- F** Les opérations d'entretien **doivent être effectuées uniquement par un personnel spécialisé**, et concernent notamment :
- Nettoyage de l'écran de protection et de la structure externe pour l'élimination de tout éventuel matériel qui pourrait en altérer le fonctionnement (avec l'appareil fermé) **uniquement avec de l'eau et une éponge** (ne pas utiliser d'hydro-nettoyeuses à pression et d'autres produits pour le nettoyage (Fig. A).
 - vérification du serrage de l'appareil au support (une fois par an).
- En cas de nécessité de remplacer des composants, contacter exclusivement Neri spa pour les pièces détachées originales. À l'occasion du contrôle annuel, vérifier que les surfaces vernies ne présentent pas d'altérations telles que gonflements ou craquelures ; dans ce cas il est nécessaire d'intervenir avec urgence pour rétablir les différents composants. Contacter NERI pour les indications et les matériaux à utiliser pour les retouches.

- D** Die Wartungsarbeiten **dürfen nur von Fachpersonal ausgeführt werden** und betreffen:
- Reinigung des Schutzschirms und des äußeren Gehäuses zum Entfernen von Verunreinigungen, die die Funktionsfähigkeit beeinträchtigen könnten: (bei geschlossenem Gerät) **nur mit Schwamm und Wasser** (keinen Hochdruckreiniger und keine Reinigungsmittel verwenden) (Abb. A).
 - Kontrolle der sicheren Befestigung des Geräts am Halter (einmal jährlich).
- Zum Auswechseln von Teilen dürfen ausschließlich die bei der Firma Neri spa erhältlichen Originalersatzteile verwendet werden. Bei der jährlichen Kontrolle auch sicherstellen, dass die lackierten Oberflächen keine Veränderungen wie Blasen oder Risse aufweisen; andernfalls müssen die betroffenen Teile unverzüglich instandgesetzt werden. Wenden Sie sich bitte an die Firma NERI für Informationen zu der Verfahrensweise und zu den Materialien für Ausbesserungsarbeiten.

- E** Las siguientes operaciones de mantenimiento **solo pueden ser realizadas por personal especializado**:
- Limpieza de la pantalla de protección y de la estructura externa para eliminar los eventuales materiales que pueden alterar el funcionamiento: (con aparato cerrado) sólo con agua y esponja (no utilizar hidrolimpiadoras a presión ni otros productos de limpieza) (Fig. A).
 - Comprobar si el aparato está fijado correctamente al soporte (una vez al año).
- Si es necesario cambiar algún componente, contactar exclusivamente con Neri spa para solicitar el pedido de recambios originales. Durante la revisión anual, comprobar que las superficies pintadas no estén hinchadas ni agrietadas. Si lo están, intervenir inmediatamente para restablecer su estado original. Contactar con NERI para obtener más información sobre los materiales de retoque que se han de utilizar.

